

DOOSAN DL300 Chargeuses à pneus 20T

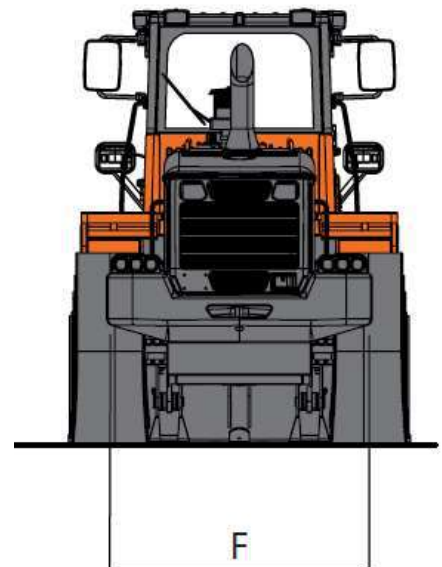

Contenances

| | DL300-5 | DL350-5 |
|----------------------------|---------|---------|
| Réservoir de carburant | 241 L | |
| Réservoir d'urée (AdBlue®) | 38 L | |
| Système de refroidissement | 50 L | |
| Huile moteur | 34 L | |
| Essieu avant | 42 L | |
| Essieu arrière | 42 L | |
| Système hydraulique | 180 L | |
| Boîte de vitesses | 54 L | |

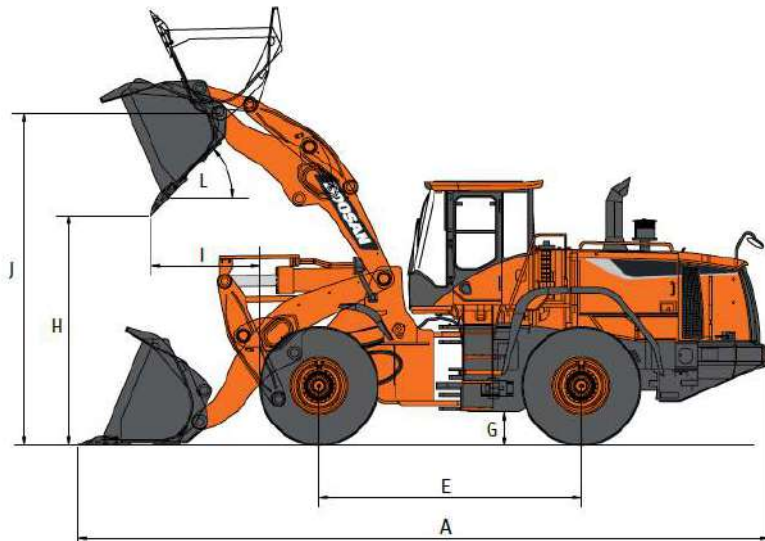
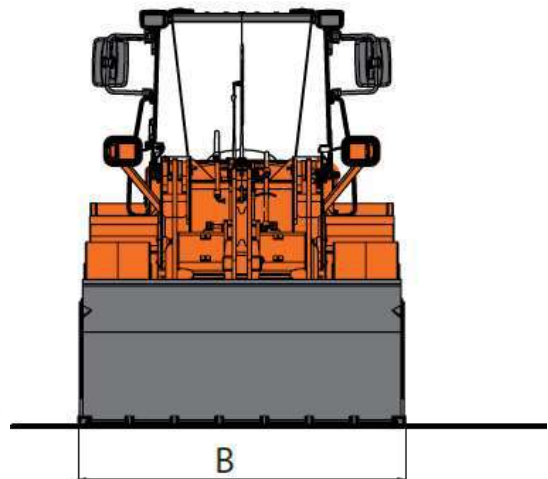
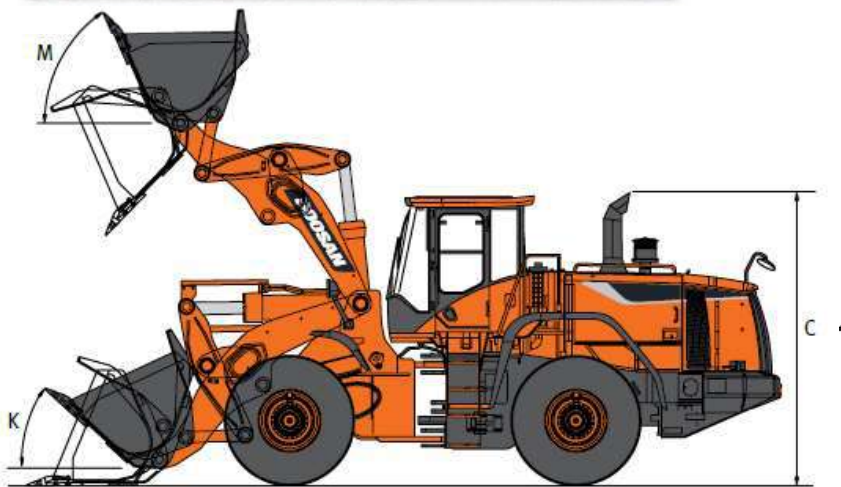

DOOSAN DL300 Chargeuses à pneus 20T

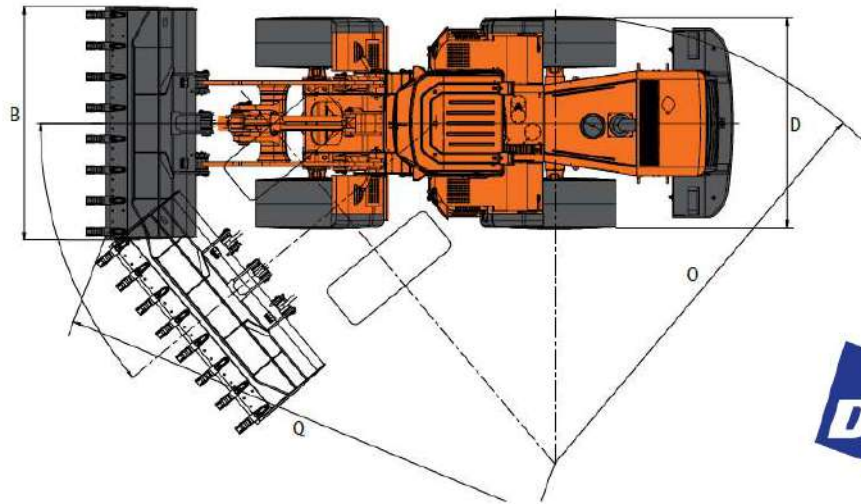

➤ Dimensions et cinématique de travail

| Configuration | | Universel | | | | | |
|--|----------------|-----------|-----------------------|-------|-----------------------|------------------|-------------------|
| | | Dents | Contre-lame boulonnée | Dents | Contre-lame boulonnée | Dents (monobloc) | Dents et segments |
| Capacité en dôme ISO/SAE | m ³ | 3,0 | 3,2 | 2,7 | 2,9 | 3,0 | 3,2 |
| B Largeur de godet | mm | 2920 | 2920 | 2920 | 2920 | 2920 | 2920 |
| Force de cavage | kN | 169 | 168 | 178 | 177 | 167 | 169 |
| Charge statique de basculement (machine droite) | kg | 15530 | 15380 | 15430 | 15280 | 15530 | 15310 |
| Charge statique de basculement (machine braquée à fond) | kg | 13720 | 13580 | 13620 | 13490 | 13710 | 13520 |
| H Hauteur de déversement (godet à 45° – à levage max.)* | mm | 2725 | 2845 | 2760 | 2880 | 2750 | 2725 |
| I Portée de déversement (godet à 45° – à levage max.)* | mm | 1290 | 1160 | 1250 | 1120 | 1300 | 1260 |
| Hauteur de déversement (à déversement max. – à portée max.)* | mm | 640 | 800 | 685 | 850 | 670 | 640 |
| Portée de déversement (à déversement max. – à portée max.)* | mm | 1435 | 1360 | 1415 | 1345 | 1415 | 1435 |
| Profondeur d'attaque | mm | 125 | 125 | 125 | 125 | 120 | 125 |
| J Hauteur max. au pivot de godet | mm | 3975 | 3975 | 3975 | 3975 | 3975 | 3975 |
| Angle de rappel max. en position de transport | ° | 49 | 49 | 49 | 49 | 49 | 49 |
| M Angle de rappel max. à levage max. | ° | 61 | 61 | 61 | 61 | 61 | 61 |
| K Angle de rappel max. au sol | ° | 45 | 45 | 45 | 45 | 45 | 45 |
| Angle de rappel max. à portée max. | ° | 61 | 61 | 61 | 61 | 61 | 61 |
| Angle de déversement max. à portée max. | ° | 69 | 69 | 69 | 69 | 69 | 69 |
| Angle de déversement max. au sol | ° | 71 | 71 | 71 | 71 | 71 | 71 |
| L Angle de déversement max. à levage max. | ° | 45 | 45 | 45 | 45 | 45 | 45 |
| O Rayon de braquage extérieur (aux pneus) | mm | 5800 | 5800 | 5800 | 5800 | 5800 | 5800 |
| Q Rayon de braquage extérieur (à l'angle du godet) | mm | 6455 | 6405 | 6440 | 6395 | 6445 | 6450 |
| E Empattement | mm | 3200 | 3200 | 3200 | 3200 | 3200 | 3200 |
| D Largeur aux pneus | mm | 2760 | 2760 | 2760 | 2760 | 2760 | 2760 |
| F Voie | mm | 2150 | 2150 | 2150 | 2150 | 2150 | 2150 |
| G Garde au sol (à 12° d'oscillation) | mm | 435 | 435 | 435 | 435 | 435 | 435 |
| A Longueur hors tout | mm | 8270 | 8095 | 8220 | 8045 | 8235 | 8270 |
| C Hauteur hors tout | mm | 3475 | 3475 | 3475 | 3475 | 3475 | 3475 |
| Poids opérationnel | kg | 18865 | 18890 | 18805 | 18920 | 18840 | 19020 |